

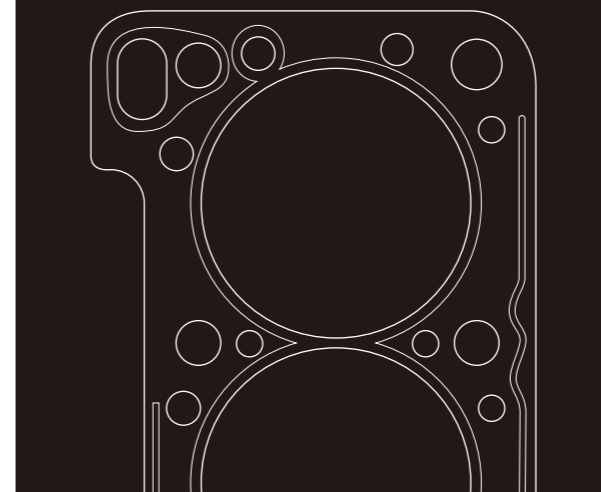

HIGH STOPPER METAL HEAD GASKET

ハイストッパーメタルヘッドガスケット



Ride of Dreams

トダパワープロダクツ

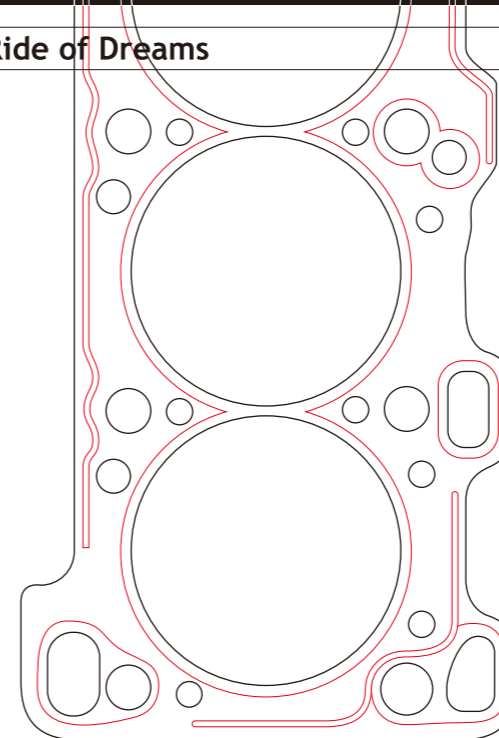

One Make

Camshaft

Piston

Timing Belt

Gasket

Injection

Flywheel

Gear Box

Ex Manifold

Damper

Tuning



ハイストップパーメタルヘッドガスケット

最近のエンジンは、チューニング技術の向上により燃焼圧力が増大。よりパワーアップを目的とするエンジンユーザーのため、ガスシール向上を開発テーマとし、リング形状とビード形状の二重構造による、プレスシールタイプのヘッドガスケットをリリースしました。

※ぜひTODAハイパワープロフィール鍛造ピストンと併せてご使用ください。

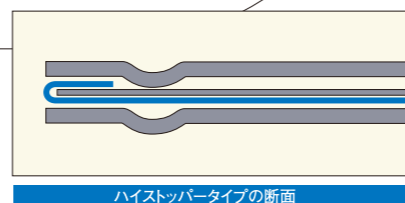

HONDA

K20A EP3/DC5

K20A(EP3/DC5)
ハイストップパーメタルヘッドガスケット



| コードNo. | 厚さ | ボア径 | 価格 |
|---------------|-------|---------|---------|
| 12251-K20-006 | 0.6mm | φ87.5mm | ¥19,000 |

※TODAφ87ピストンボアアップ用

スプリントレース用

標準ヘッドガスケット0.6mmを、内径φ86.7mm・厚さ0.3mmに変更し、圧縮比を向上させました。

※K20Aはエンジンの構造上(フロントカバー一体式)、ヘッド面研が困難です。そのため、当社のヘッドガスケットサイズを限界量に設定しました。

(日本仕様)

参考値 圧縮比：STD**11.5:1** ➔ **11.9:1**

K20A EP3/DC5 スプリントレース用

| | | | |
|---------------|-------|---------|---------|
| 12251-K20-003 | 0.3mm | φ86.7mm | ¥19,000 |
|---------------|-------|---------|---------|

K20A CL7/FD2/FN2

K20A(CL7/FD2/FN2)
ハイストップパーメタルヘッドガスケット



| コードNo. | 厚さ | ボア径 | 価格 |
|---------------|-------|---------|---------|
| 12251-K20-106 | 0.6mm | φ87.5mm | ¥19,000 |

※TODAφ87ピストンボアアップ用

K20A CL7/FD2/FN2 スプリントレース用

| | | | |
|---------------|-------|---------|---------|
| 12251-K20-103 | 0.3mm | φ86.7mm | ¥19,000 |
|---------------|-------|---------|---------|

B16A/B16B/B18C

B16A/B16B/B18C
ハイストップパーメタルヘッドガスケット



| コードNo. | 厚さ | ボア径 | 価格 |
|---------------|-------|---------|---------|
| 12251-B16-006 | 0.6mm | φ82.5mm | ¥18,000 |
| 12251-B16-008 | 0.8mm | φ82.5mm | ¥18,000 |
| 12251-B16-009 | 0.9mm | φ82.5mm | ¥18,000 |
| 12251-B16-010 | 1.0mm | φ82.5mm | ¥19,000 |

B16A/B16B/B18C

B16A/B16B/B18C
メタルヘッドガスケット

| BEAD TYPE | | | |
|---------------|-------|----------|---------|
| コードNo. | 厚さ | ボア径 | 価格 |
| 12251-B16-106 | 0.6mm | φ83.5mm* | ¥20,000 |

※TODAφ83.0mmピストン用

TOYOTA

4AG 4Valve

4AG(4Valve)
ハイストップパーメタルヘッドガスケット



| コードNo. | 厚さ | ボア径 | 価格 |
|---------------|-------|---------|---------|
| 12251-4AG-006 | 0.6mm | φ82.5mm | ¥9,000 |
| 12251-4AG-008 | 0.8mm | φ82.5mm | ¥9,000 |
| 12251-4AG-010 | 1.0mm | φ82.5mm | ¥10,000 |

3SG SXE10

3SG(SXE10)
ハイストップパーメタルヘッドガスケット

| コードNo. | 厚さ | ボア径 | 価格 |
|---------------|-------|---------|---------|
| 12251-3SG-205 | 0.5mm | φ88.0mm | ¥19,000 |

スプリントレース用

| | | | |
|---------------|-------|---------|---------|
| 12251-3SG-203 | 0.3mm | φ88.0mm | ¥19,000 |
|---------------|-------|---------|---------|

4AG 5Valve

for AE101/111

4AG(5Valve)
ハイストップパーメタルヘッドガスケット



| コードNo. | 厚さ | ボア径 | 価格 |
|---------------|-------|---------|---------|
| 12251-101-008 | 0.8mm | φ82.5mm | ¥18,000 |

3SG SXE10



MITSUBISHI

4G63 EVO I-III

4G63
ハイストップパーメタルヘッドガスケット



| コードNo. | 厚さ | ボア径 | 価格 |
|---------------|-------|----------|---------|
| 12251-4G6-312 | 1.2mm | φ86.5mm | ¥22,000 |
| 12251-4G6-315 | 1.5mm | φ86.5mm | ¥22,000 |
| 12251-4G6-212 | 1.2mm | φ87.5mm* | ¥22,000 |
| 12251-4G6-215 | 1.5mm | φ87.5mm* | ¥22,000 |

※TODAφ86.5mm/87.0mmピストン用

4G63 EVO IV-IX

4G63
ハイストップパーメタルヘッドガスケット



| コードNo. | 厚さ | ボア径 | 価格 |
|---------------|-------|----------|---------|
| 12251-4G6-608 | 0.8mm | φ86.5mm | ¥22,000 |
| 12251-4G6-610 | 1.0mm | φ86.5mm | ¥22,000 |
| 12251-4G6-612 | 1.2mm | φ86.5mm | ¥22,000 |
| 12251-4G6-615 | 1.5mm | φ86.5mm | ¥22,000 |
| 12251-4G6-712 | 1.2mm | φ87.5mm* | ¥22,000 |
| 12251-4G6-715 | 1.5mm | φ87.5mm* | ¥22,000 |

※TODAφ86.5mm/87.0mmピストン用

MAZDA

BP NA8C/NB8C

BP(NA8C/NB8C) ※NB8CはS-VT車を除く。
ハイストップパーメタルヘッドガスケット



| コードNo. | 厚さ | ボア径 | 価格 |
|---------------|-------|---------|---------|
| 12251-BP0-008 | 0.8mm | φ85.5mm | ¥23,000 |
| 12251-BP0-010 | 1.0mm | φ85.5mm | ¥24,000 |

B6 NA6CE/NB6C

B6(NA6CE/NB6C)
メタルヘッドガスケット

BEAD TYPE



| コードNo. | 厚さ | ボア径 | 価格 |
|---------------|-------|---------|---------|
| 12251-B60-008 | 0.8mm | φ81.5mm | ¥15,000 |
| 12251-B60-010 | 1.0mm | φ81.5mm | ¥16,000 |